



BOMBAS



# PIUSI HAND PUMP

## CARACTERÍSTICAS

- CAPACIDAD DE SUCCIÓN OPTIMIZADA
- CONECTOR ROBUSTO
- PALANCA RESISTENTE
- REVOLUCIÓN FLUIDA
- ALTA EFICIENCIA
- TUBO DE SUCCIÓN AJUSTABLE

PIUSI HAND PUMP es una bomba giratoria de paletas adecuada para transferir aceites de baja viscosidad y diésel. Totalmente diseñada, fabricada y certificada en Italia, esta robusta bomba garantiza un rendimiento profesional y una transferencia sencilla.

## RENDIMIENTO

HASTA

**38L**

POR 100 REV.

CAUDAL

**3 M**

LONGITUD  
MANGUERA DE  
SUMINISTRO



PIUSI HAND PUMP CON MANGUERA Y BOQUILLA DE ACERO INOXIDABLE



## EMBALAJE

CÓDIGO	PESO		EMBALAJE			N.º CAJAS/ EUROPALES	
	KG	LBS	MM	PULGADAS	UDS. /CAJA	✈	🚚
<b>SIN MANGUERA</b>							
FO033250A	2,1	4,6	350X170X140	-	1	50	100
<b>CON MANGUERA</b>							
FO033252A	3,2	7	300X300X180	-	1	50	100

### GRÁFICO

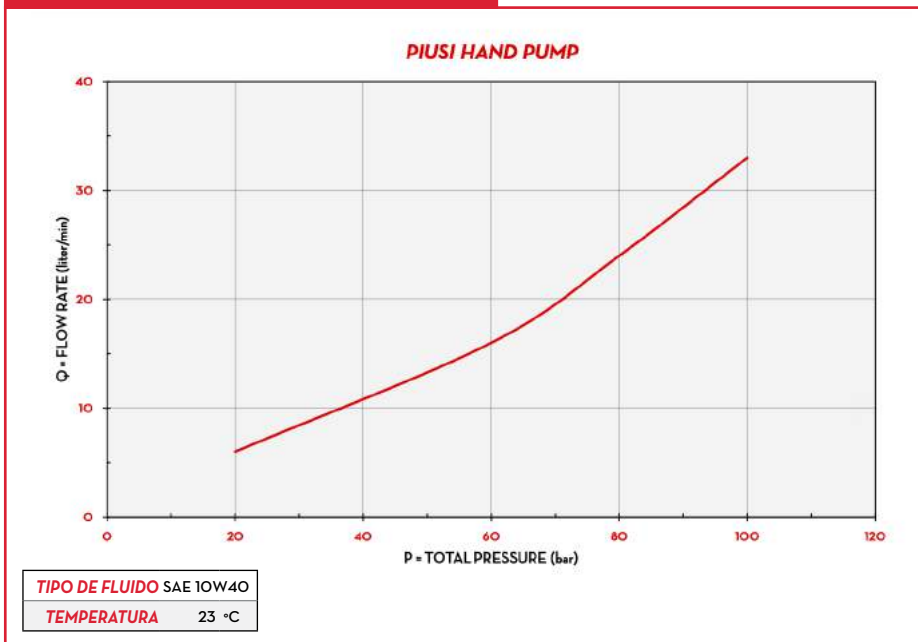

### CONTENIDO DE LA CAJA

- PIUSI HAND PUMP
- BOQUILLA
- TUBO DE SUCCIÓN
- CONECTOR PARA BIDÓN
- MANUAL DE INSTRUCCIONES

### DETALLES



CONECTOR PARA BIDÓN DE 2" BSP



TUBO DE SUCCIÓN



MANGO ANTIDESLIZANTE



BOQUILLA DE ACERO INOXIDABLE

### MATERIALES

- CUERPO: ACERO INOXIDABLE,
- TECNOPOLÍMERO
- ROTOR: TECNOPOLÍMERO
- PALETAS: TECNOPOLÍMERO

### DIMENSIONES

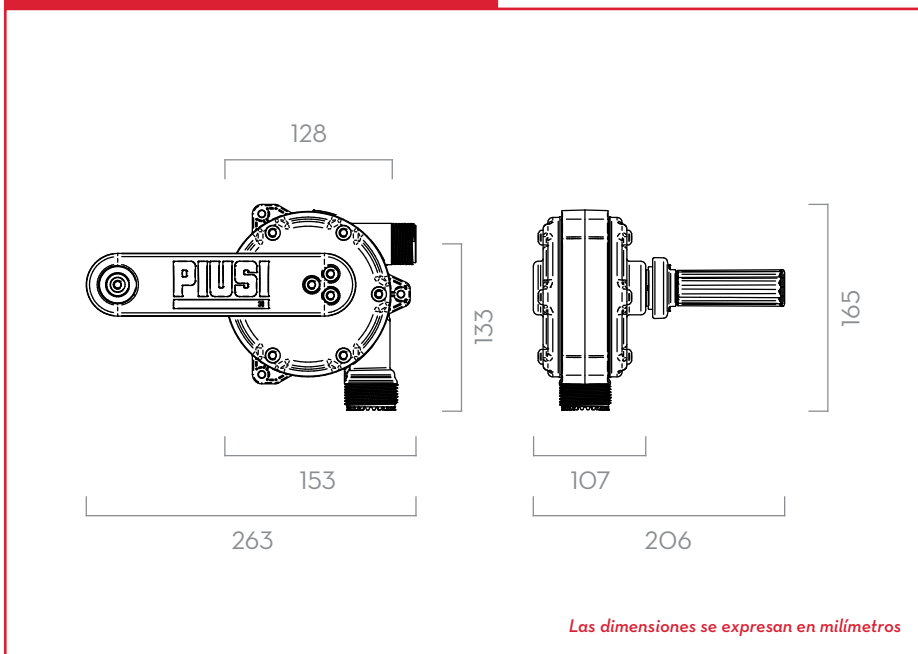

### FICHA TÉCNICA

CÓDIGO	DESCRIPCIÓN	TIPO DE FLUIDO	CAPACIDAD POR 100 REVOLUCIONES		CONECTOR PARA BIDÓN	TUBO DE SUCCIÓN	BOQUILLA "S" Y TERMINAL MANGUERA	LONGITUD MANGUERA SUMINISTRO
			L	USG				
<b>SIN MANGUERA</b>								
FO033250A	PIUSI HAND PUMP 2" BSP	<span>D</span> <span>O</span>	38	10	2" BSP	SÍ	SÍ	-
<b>CON MANGUERA</b>								
FO033252A	KIT PIUSI HAND PUMP 2" BSP WITH HOSE	<span>D</span> <span>O</span>	38	10	2" BSP	SÍ	-	3M

## PIUSI HAND PUMP